

1

RYS. NR 1

Nazwa produktu: Kolejka linowa z podestem

Wymiary: 2236x323 cm

Całkowita wysokość: 365 +/- 5 cm

Strefa bezpieczeństwa: 2005x400 cm

Wysokość podestu: 80 cm

Wysokość swobodnego upadku: 80 cm

Wymagana nawierzchnia bezpieczna: TAK

Części zamienne dostępne: TAK

Zgodność z EN 1176: TAK

Przedział wiekowy: 5+

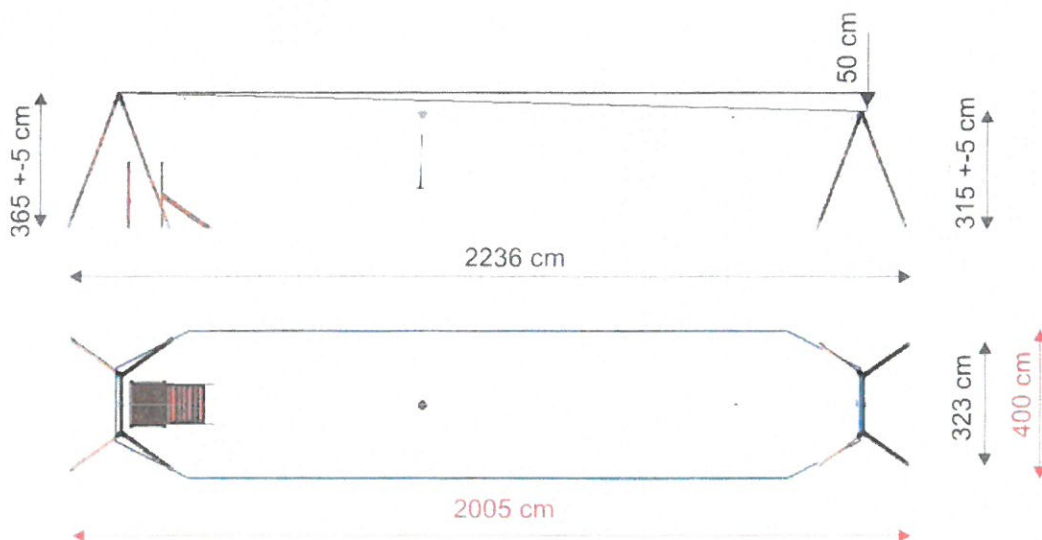

#### UWAGA:

Urządzenie powinno być systematycznie kontrolowane a ewentualne luzy w linach wymagają regulacji. Częstość wykonywania kontroli powinna być odpowiednia do intensywności użytkowania urządzenia.

Rzut z boku i góry ze strefą bezpieczeństwa w skali 1:200

1

RYS. NR 2

Nazwa produktu: Piaskownica

Wymiary: 204x204 cm

Wysokość całkowita: 36 cm

Przestrzeń minimalna: 504x504 cm

Wysokość swobodnego upadku: 36 cm

Wymaga bezpiecznej nawierzchni: **NIE**

Części zamienne dostępne: TAK

Zgodność z EN 1176: TAK

Przedział wiekowy: 1+ lat

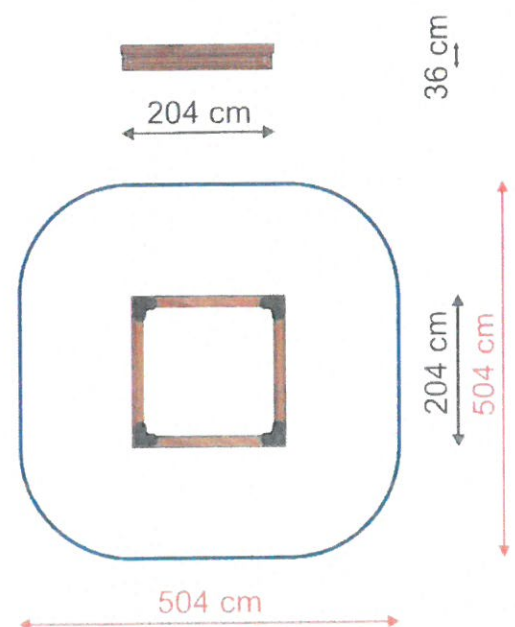
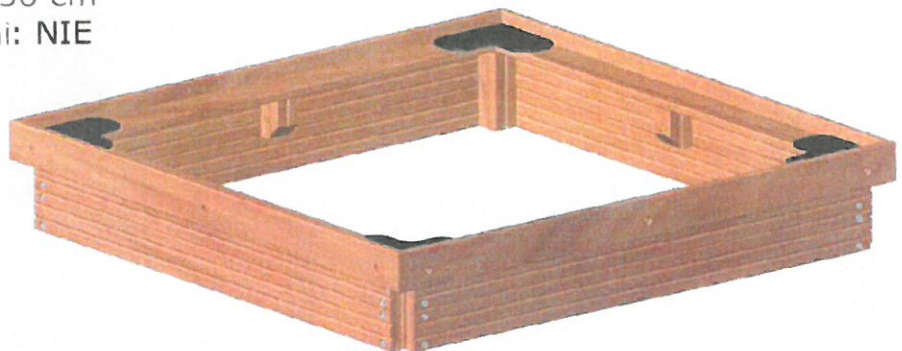

Rzut z boku i góry z przestrzenią minimalną w skali 1:100

1

RYS. NR 3

Nazwa produktu: Ławka modrzewiowa,  
wolnostojąca

Wymiary: 80x180

Całkowita wysokość: 77 cm

Strefa bezpieczeństwa: CxD cm

Wysokość siedziska: 43 cm

Szerokość siedziska: 30 cm

Części zamienne dostępne: TAK

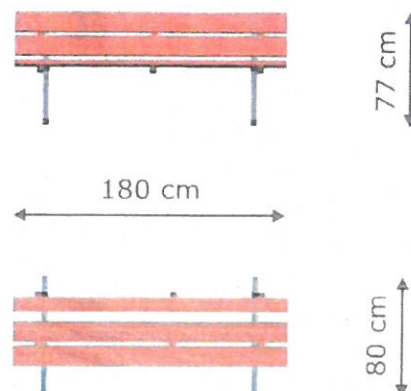

Rzut z góry i boku w skali 1:50

1

RYS. NR 4

Nazwa produktu: Srebrna huśtawka BNS

Wymiary: 313x194 cm

Całkowita wysokość: 229 cm

Strefa bezpieczeństwa: 219x750 cm

Wysokość swobodnego upadku: 140 cm

Wymagana nawierzchnia bezpieczna: TAK

Części zamienne dostępne: TAK

Zgodność z EN 1176: TAK

Przedział wiekowy: 3+ lat

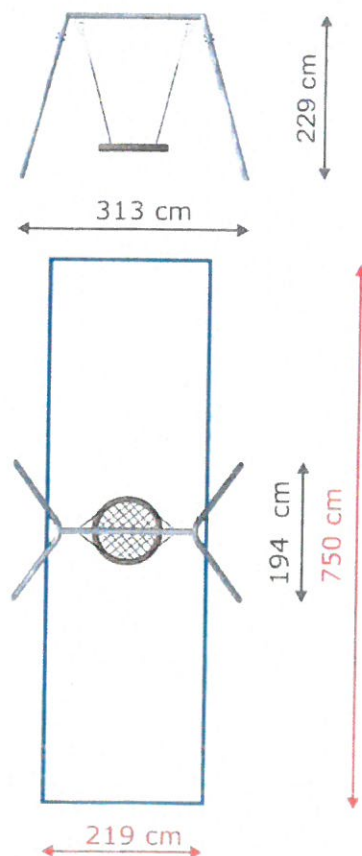

Rzut z góry i boku z strefą bezpieczeństwa w skali 1:100

1

RYS. NR 5

Nazwa produktu: Srebrna huśtawka podwójna

Wymiary: 439x194 cm

Całkowita wysokość: 229 cm

Strefa bezpieczeństwa: 337x750 cm

Wysokość swobodnego upadku: 135 cm

Wymagana nawierzchnia bezpieczna: TAK

Części zamienne dostępne: TAK

Zgodność z EN 1176: TAK

Przedział wiekowy: 3+ lat

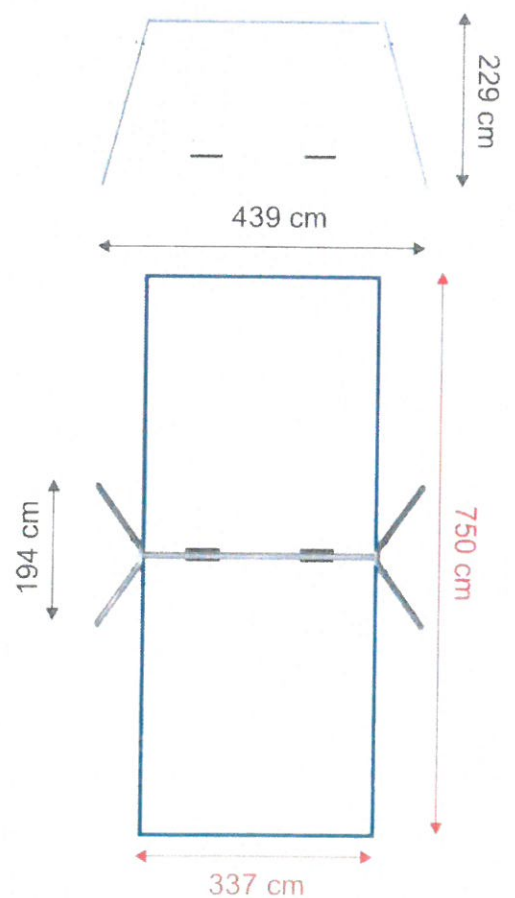

Informacja na temat aktualnej kolorystyki siedzisk dostępna u sprzedawcy.

1

RYS. NR 6

Nazwa produktu: Twister

Wymiary: 742x475 cm

Całkowita wysokość: 413 cm

Strefa bezpieczeństwa: 1092x825 cm

Wysokość podestu: 150, 210 cm

Wysokość swobodnego upadku: 245 cm

Wymagana nawierzchnia bezpieczna: TAK

Części zamienne dostępne: TAK

Zgodność z EN 1176: TAK

Przedział wiekowy: 3+ lat

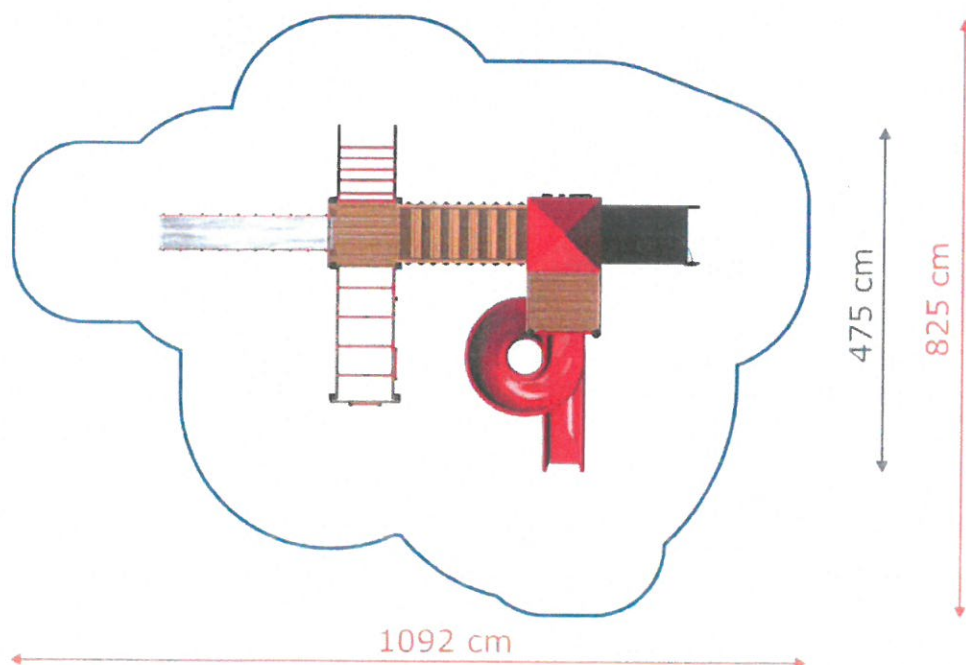

Rzut z boku i góry ze strefą bezpieczeństwa w skali 1:100

1

RYS. NR 7

Nazwa produktu: Wieża Logo

Wymiary: 294x280 cm

Całkowita wysokość: 323 cm

Strefa bezpieczeństwa: 641x533 cm

Wysokość podestu: 120 cm

Wysokość swobodnego upadku: 120 cm

Wymagana nawierzchnia bezpieczna: TAK

Części zamienne dostępne: TAK

Zgodność z EN 1176: TAK

Przedział wiekowy: 3+ lat

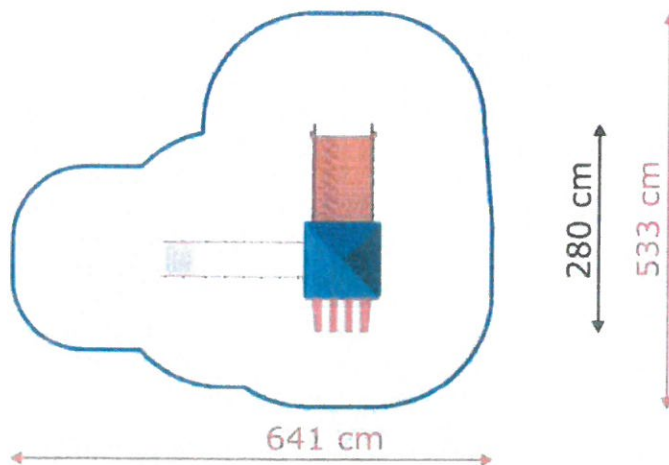
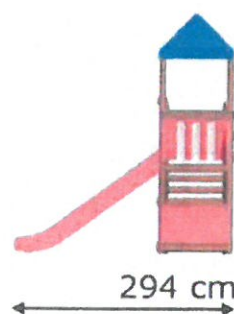

Rzut z boku i z góry z strefą bezpieczeństwa w skali 1:100

1

RYS. NR 8

Nazwa produktu: Ławostół modrzewiowy, ocynkowana stal

Wymiary: 154x180 cm

Całkowita wysokość: 77 cm

Wysokość siedziska: 43 cm

Szerokość siedziska: 30 cm

Części zamienne dostępne: TAK

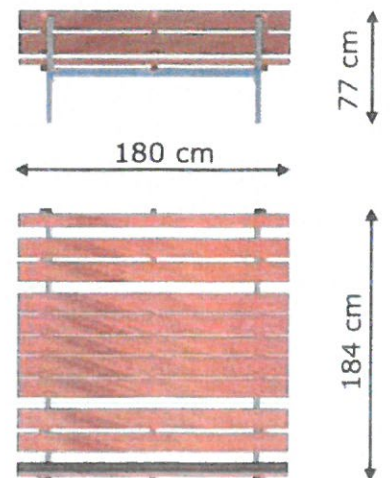

Rzut z boku i góry w skali 1:50



1

Nazwa produktu: Poręcz gimnastyczna

Wymiary: 122x69 cm

Całkowita wysokość: 186 cm

Strefa bezpieczeństwa: 333x393 cm

Wysokość swobodnego upadku: 170 cm

Minimalna wysokość użytkownika: 140 cm

Wymagana nawierzchnia bezpieczna: TAK

Części zamienne dostępne: TAK

Zgodność z EN 16630: TAK

RYS. NR 9

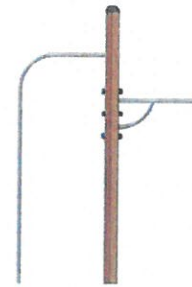
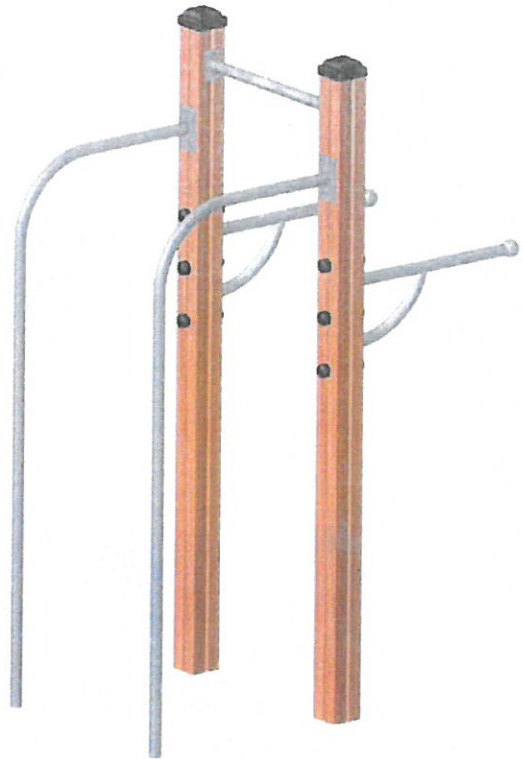

186 cm

122 cm

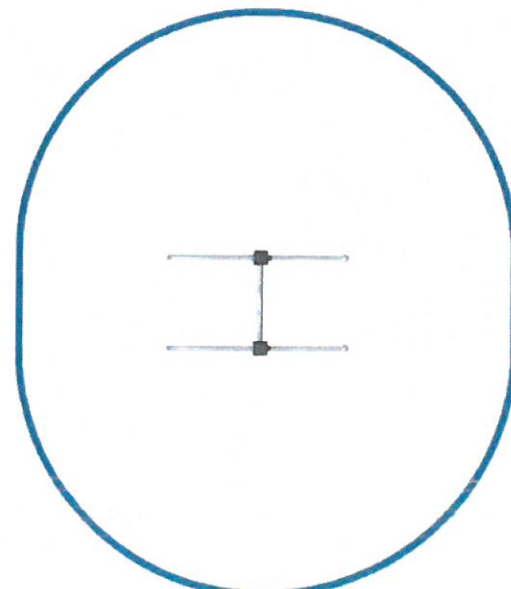

69 cm

393 cm

333 cm

Rzut z boku i góry ze strefą bezpieczeństwa w skali 1:50

Nazwa produktu: Stojak Rowerowy

Wymiary: 102x54 cm

Całkowita wysokość: 40 cm

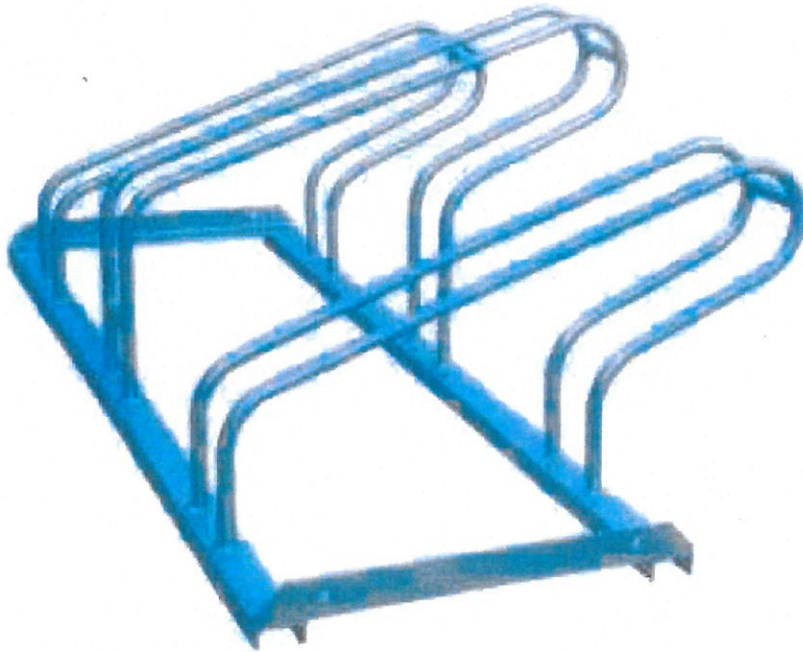

# Wyciąg górny

RYS NR 11

## Karta katalogowa

### EN Urządzenie do ćwiczeń na świeżym powietrzu

**Kategoria urządzenia:** Budowa mięśni

**Efekt treningu:** Trening ogólny górnych partii mięśni

**Sposób używania:** Usiądź stabilnie (twarzą lub plecami do przyrządu) i złap za uchwyty. Przyciągnij uchwyty do ciała i z powrotem do prawie wyprostowanych łokci. Do urozmaicenia ćwiczenia trzymając za uchwyty, można przyjmować różne pozycje ciała.

**Trudność ćwiczenia:** Średnia do wysokiej.

Pełne bezpieczeństwo użytkowania sprzętu można utrzymać tylko dzięki regularnej kontroli dotyczącej uszkodzeń i zużycia. Przestrzegać instrukcję montażu i konserwacji.

Urządzenie przeznaczone dla dorosłych i młodych osób, które mają minimum 140 cm wysokości.

Przeznaczone dla dwóch osób. Maksymalne obciążenie 120 kg.

Wymagana nawierzchnia: dowolna

Wykonano w oparciu o normę: EN 16630:2015-06

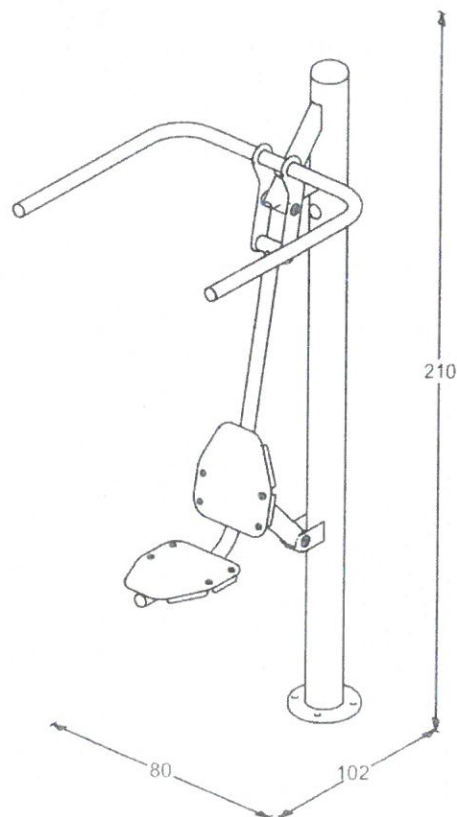
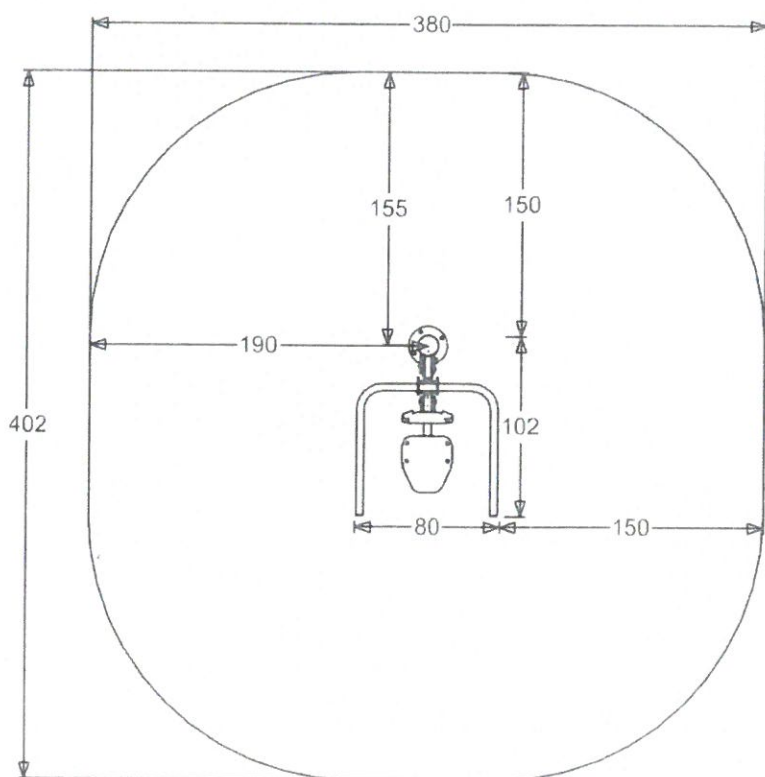

# Wyciskanie siedząc

RYS. NR 12

## Karta katalogowa

PL

### Urządzenie do ćwiczeń na świeżym powietrzu

**Kategoria urządzenia:** Budowa mięśni

**Efekt treningu:** Zwiększenie siły mięśni piersiowych, barków i ramion.

**Sposób używania:** Zajmij miejsce na siodełku. Oprzyj się i chwycić rękami oba drążki. Wyciskaj drążki od siebie i powracaj do pozycji wyjściowej.

**Trudność ćwiczenia:** Średnie do trudnego.

Pełne bezpieczeństwo użytkowania sprzętu można utrzymać tylko dzięki regularnej kontroli dotyczącej uszkodzeń i zużycia. Przestrzegać instrukcję montażu i konserwacji.

Urządzenie przeznaczone dla dorosłych i młodych osób, które mają minimum 140 cm wysokości.

Przeznaczone dla dwóch osób. Maksymalne obciążenie 120 kg.

Wymagana nawierzchnia: dowolna

Wykonano w oparciu o normę: EN 16630:2015.

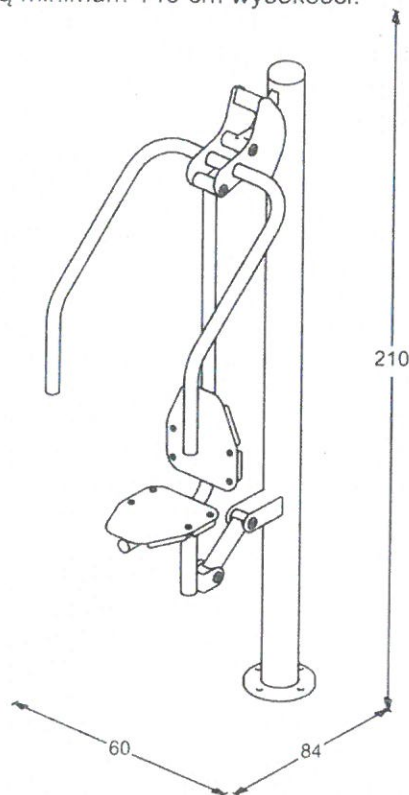
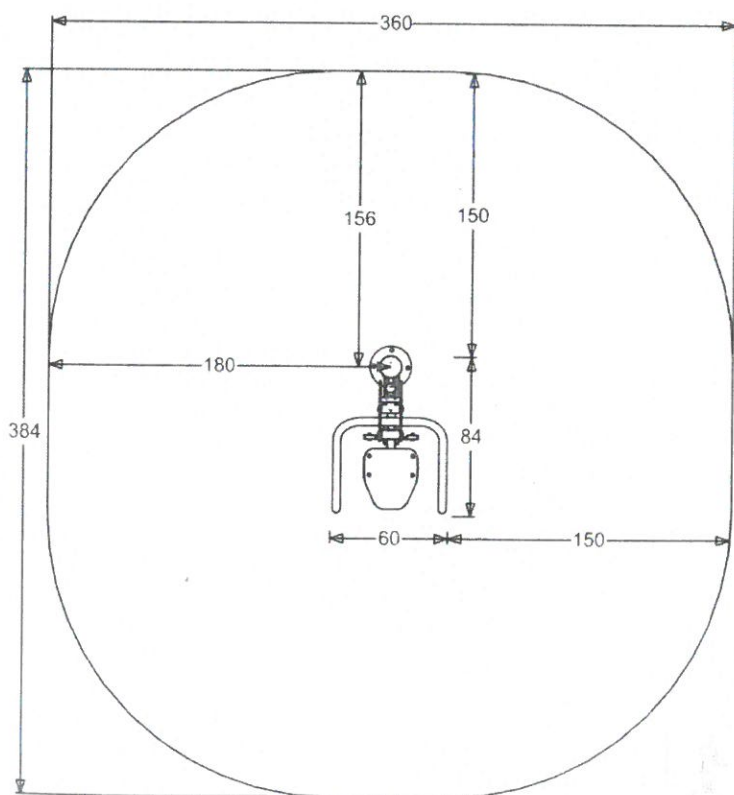

0,44m

m<sup>2</sup>

14 m<sup>2</sup>

140 cm +

## Karta katalogowa

## PL Urządzenie do ćwiczeń na świeżym powietrzu

**Kategoria urządzenia:** Budowa mięśni

**Efekt treningu:** Wzmocnienie pasa ramion, górnej części pleców oraz mięśni ramion i nóg.

**Sposób używania:** Stań na pedałach i chwyć mocno rękami oba uchwyty. Poruszaj nogami do przodu i do tyłu, jednocześnie pomagając sobie rękami na zmianę ciągnąc i pchając drążki.

**Stopień zaangażowania energii i siły:** Średni do wysokiego.

Pełne bezpieczeństwo użytkowania sprzętu można utrzymać tylko dzięki regularnej kontroli dotyczącej uszkodzeń i zużycia. Przestrzegać instrukcję montażu i konserwacji.

Urządzenie przeznaczone dla dorosłych i młodych osób, które mają minimum 140 cm wysokości.

Przeznaczone dla dwóch osób. Maksymalne obciążenie 120 kg.

Wykonano w oparciu o normę: EN 16630:2015-06.

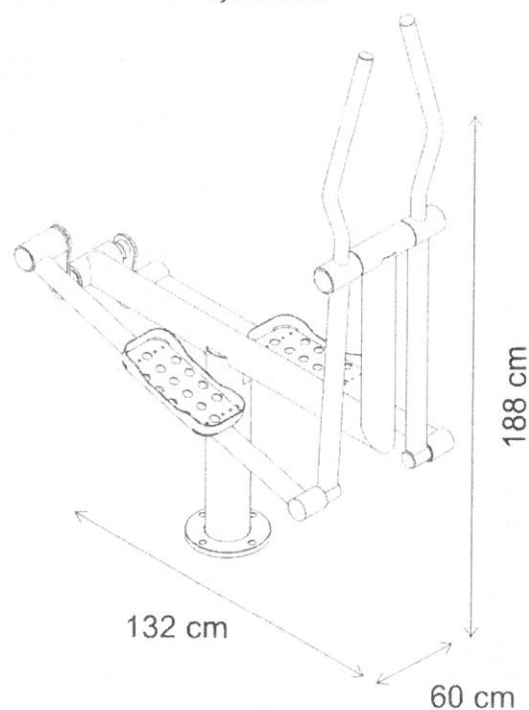
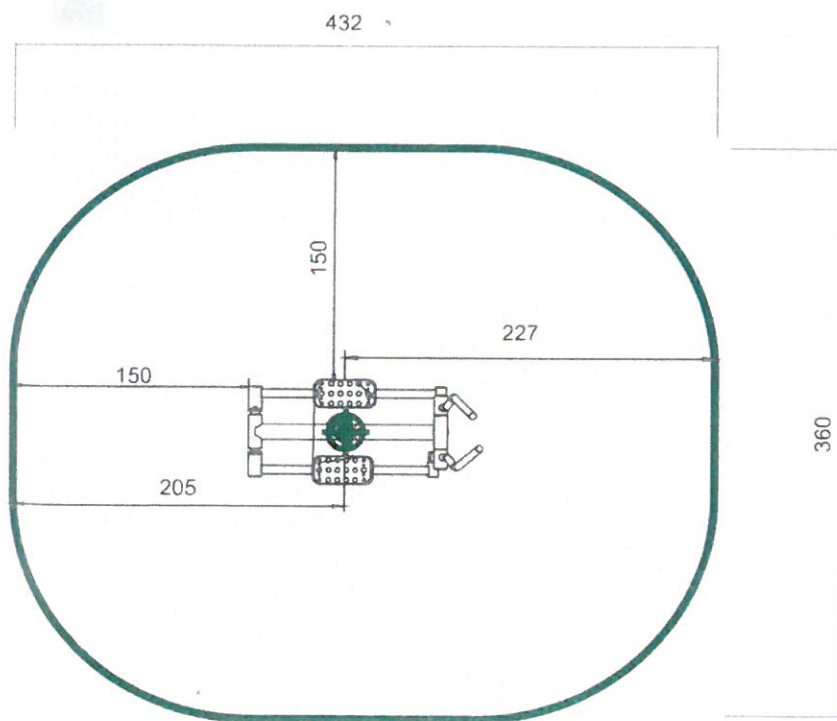

0,28 m	15 m <sup>2</sup>	140cm+