

SCHEMAT WĘZŁÓW MONTAŻOWYCH

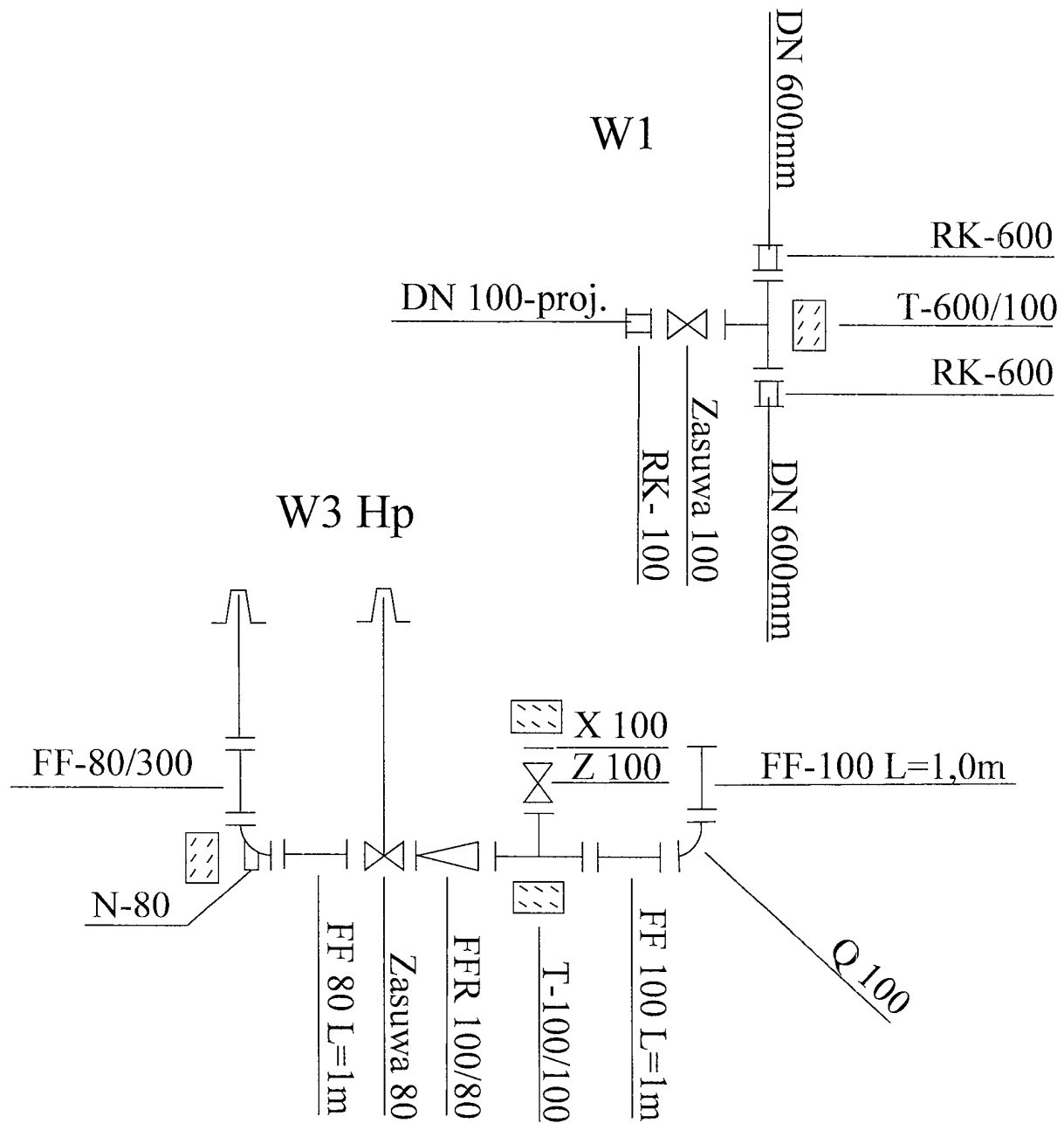

PROJEKTOWANIE I NADZORY WOD-KAN WITOLD MACIEJEWSKI UL. MAJORA SUCHARSKIEGO 3, 87-400 GOLUB DOBRZYŃ			
Obiekt: Budowa przyłącza wodociągowego (odcinek W1-W3 Hp) przy ul. Wodociągowej (dz. nr 294, 311/4) w m. Mała Nieszawka gm. Wielka Nieszawka.			
Nazwa rys.	Schemat węzłów montażowych		
Inwestor:	Gmina Wielka Nieszawka ul. Toruńska 12 87-165 Cierpice		
Projektant:	Witold Maciejewski	GP.I. 7342/184/93/94	
		w spec. instalacyjno- inżynieryjnej	
Data: 04.2014r		Skala	Rys. nr 3